

# MARI CRISTAL

DESIGN PHILIPPE STARCK

Istruzioni di montaggio ed utilizzo  
Assembling and use instruction

GLAS  
ITALIA

# MARI CRISTAL

DESIGN PHILIPPE STARCK

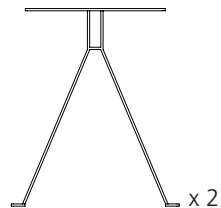
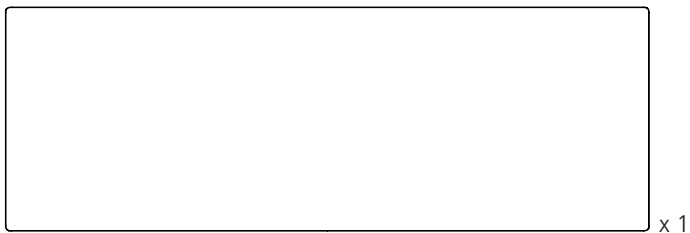
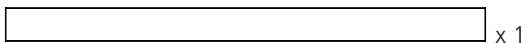



---

Accessori / Tools

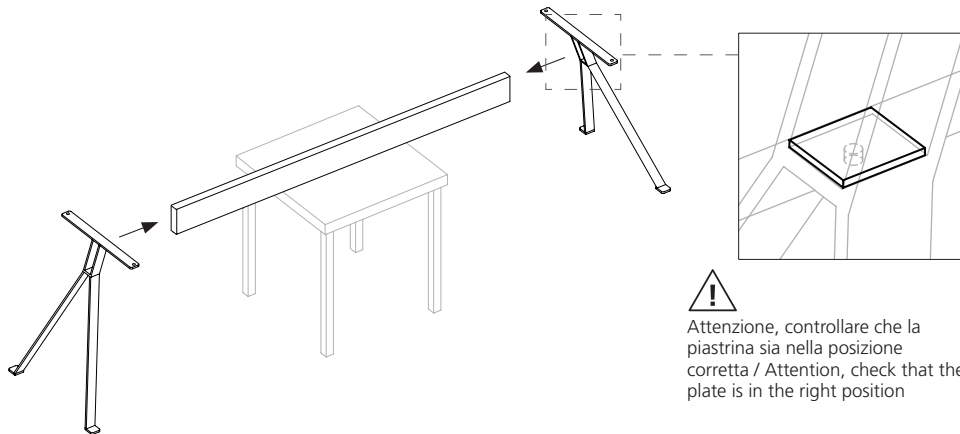
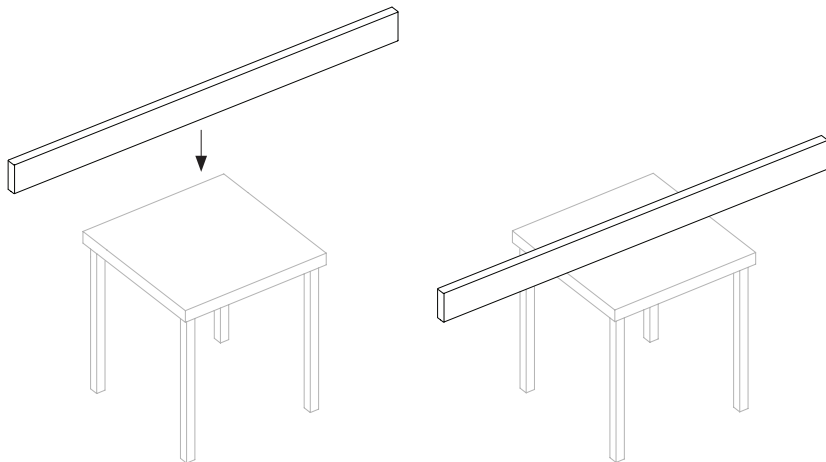

step 1



  
Attenzione, controllare che la  
piastrina sia nella posizione  
corretta / Attention, check that the  
plate is in the right position

## step 2

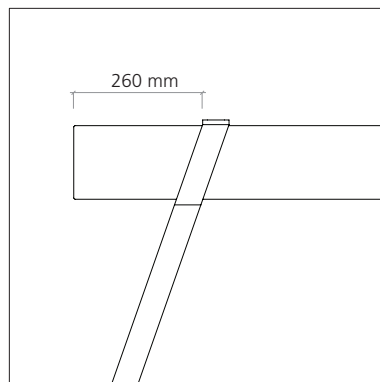
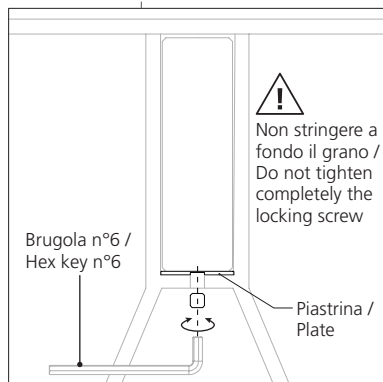
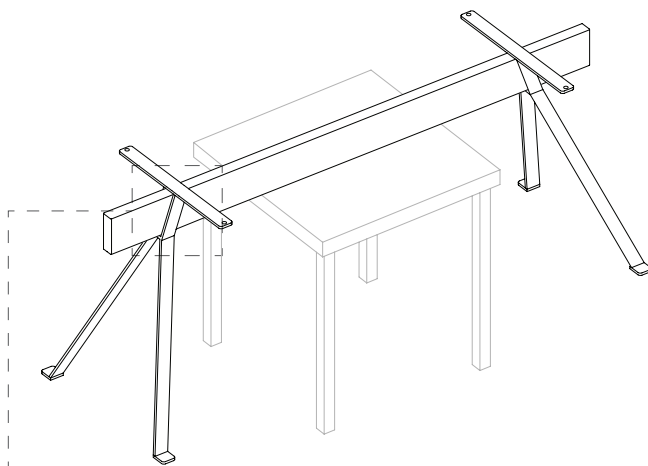

step 3

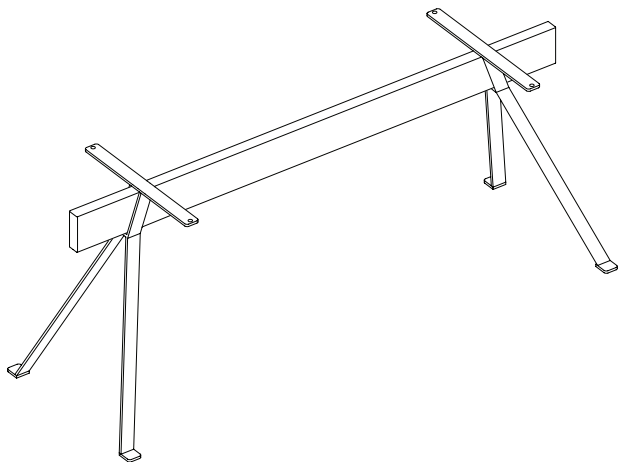
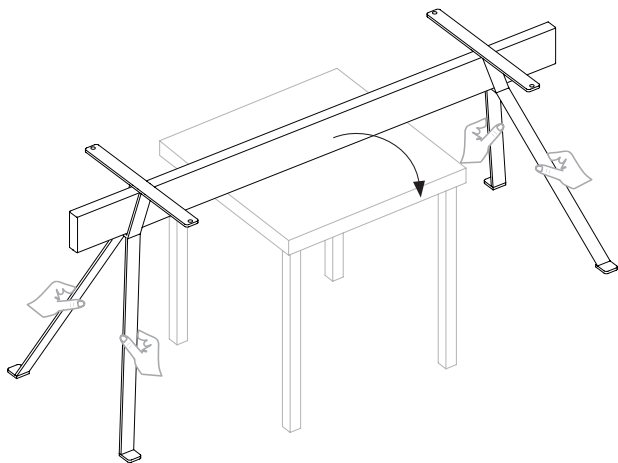

step 4

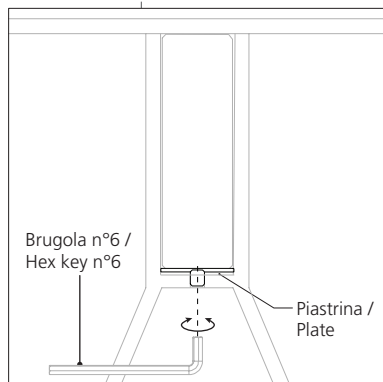
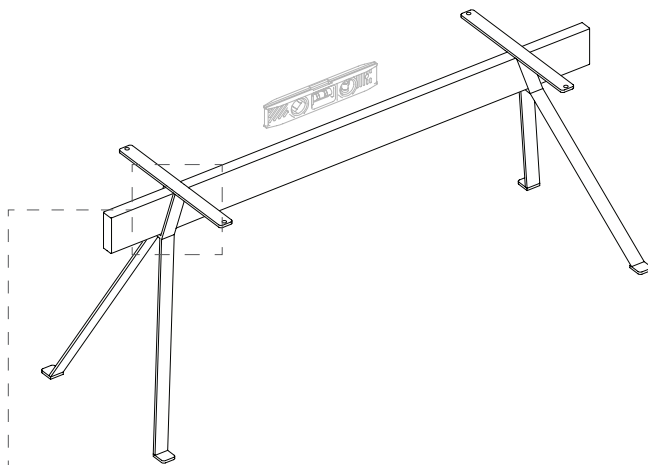

step 5

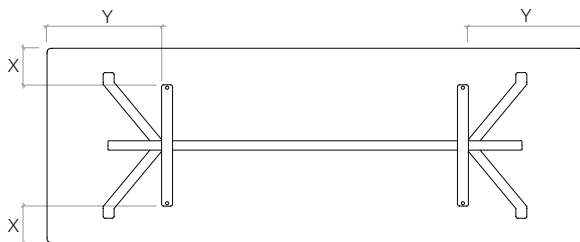
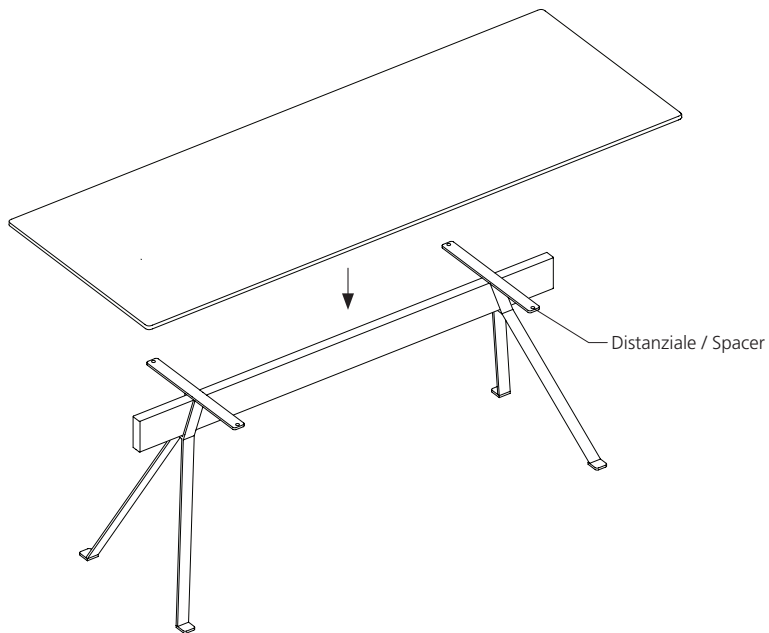

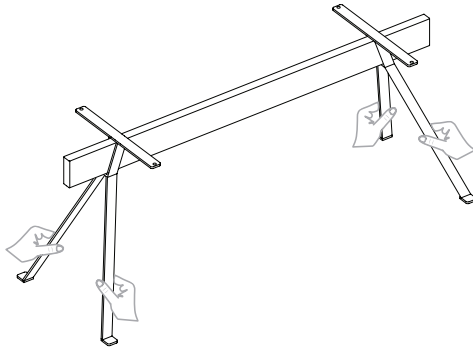
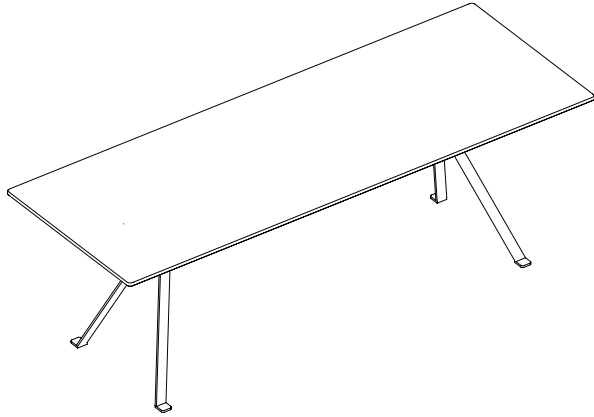



## ITALIANO

**step 1.** Posizionare la trave su una superficie più alta della gamba.

**step 2.** Calzare delicatamente le gambe sulla trave. Assicurarsi che le piastirne siano nella posizione corretta.

**step 3.** Posizionare le gambe a 260 mm dalle due estremità della trave e fissare il tutto stringendo leggermente il grano (con una chiave a brugola n°6).

**Attenzione, assicurarsi che il grano spinga sulla piastrina e non sul vetro.**

**step 4.** Afferrando le due gambe (non la trave) sollevare la base e posizionarla a terra. Quando le gambe si sono assestate, stringere i grani, in modo che le stesse piastirne vadano in compressione sulla trave.

**step 5.** Appoggiare il piano centrandolo sulla base.

**Attenzione, per spostare il tavolo, bisogna sollevarlo afferrandolo sempre dalle gambe (non dalla trave) e dopo aver tolto il piano.**

## ENGLISH

**step 1.** Place the beam on a surface higher than the leg.

**step 2.** Gently fit the legs onto the beam.

**Step 3.** Place the legs 260 mm away from the two ends of the beam and fix everything by slightly tightening the locking screw (with an Allen key n° 6).

**Attention, make sure that the screw push on the supplied plate and not directly on the glass.**

**step 4.** Holding the two legs (not the beam), lift the base and place it on the ground. When the legs have settled down, tighten the locking screws, so that the plates get compressed on the beam.

**step 5.** Lay the top centering it on the base.

**Attention, to move the table, you have to remove the top and lift the base by the legs (not by the beam).**

## FRANÇAIS

**step 1.** Placez la poutre sur une surface plus haute du pied.

**step 2.** Ajustez doucement les pieds sur la poutre.

**step 3.** Positionnez les pieds à 260 mm des deux extrémités de la poutre, et fixez le tout en serrant légèrement le grain (avec une clé Allen n° 6).

**Attention, assurez-vous que le grain pousse sur la plaque fournie et pas directement sur le verre.**

**step 4.** En saisissant les deux pieds (pas la poutre), soulevez la base et placez-la au sol. Une fois les pieds stabilisées, serrez les grains pour que les plaques entrent en compression sur la poutre.

**step 5.** Posez le plateau en le centrant sur la base.

**Attention, pour déplacer la table, il faut enlever le plateau et soulever la base en la saisissant toujours par les pieds (jamais par la poutre).**

## DEUTSCH

**step 1.** Legen Sie den Balken auf eine Oberfläche, die höher als der Fuß ist.

**step 2.** Setzen Sie die Füße vorsichtig auf den Balken.

**Step 3.** Passen Sie die Füße 260 mm weit entfernt von beiden Enden des Balkens an und befestigen Sie alles durch leichtes Festziehen des Metallstiftes (mit einem Inbusschlüssel Nr. 6).

**Achtung, achten Sie darauf, dass der Metallstift auf die mitgelieferte Platte und nicht direkt auf das Glas drückt.**

**step 4.** Greifen Sie beide Füße (nicht den Balken), heben Sie das Untergestell und platzieren Sie ihn auf den Boden. Als sich die Füße eingerichtet haben, ziehen Sie die Metallstiften fest, damit die Platten auf dem Balken gepresst bleiben.

**step 5.** Legen Sie die Glasplatte zentriert auf das Untergestell.

**Achtung: um den Tisch zu bewegen, entfernen Sie die Platte und heben Sie die Basis immer bei den Füßen (nicht bei dem Balken).**

## ESPAÑOL

**step 1.** Posicionar la viga en una superficie más alta de la pata.

**step 2.** Poner con delicadez las patas sobre la viga.

**step 3.** Posicionar las patas a 260 mm desde las dos extremidades de la viga y fijar todos apretando un poco el tornillo (con una llave Allen n° 6).

**Atención, asegurarse que el tornillo empuje en la plancha suministrada y no directamente en el cristal.**

**step 4.** Cogiendo las dos patas (no la viga) levantar la base y ponerla al suelo. Cuando las patas son estabilizadas, apretar los tornillos de manera que las planchas sean en compression en la viga.

**step 5.** Apoyar el sobre centrandolo en la base.

**Atención, para correr la mesa, tiene que quitar el sobre y levantar la base cogiendola siempre por las patas (no por la viga).**



### **ATTENZIONE**

Nel maneggiare il cristallo, evitare urti e non appoggiarlo su superfici che possano causare scheggiature o graffi.

### **ATTENTION**

When assembling any glass furniture composition, be sure to rest the glass on soft surfaces that will not scratch, chip or abrase it.

### **ATTENTION**

En manipulant le cristal, éviter les heurts et ne jamais le poser sur des surfaces pouvant l'ébrécher ou le griffer.

### **ACHTUNG**

Achten Sie beim Umgang mit dem Glas darauf, diesen nicht auf Oberflächen abzulegen, die ihn verkratzen oder beschädigen könnten und vermeiden Sie Stöße.

### **ATENCIÓN**

Al transportar el cristal, evitar golpes y no apoyarlo sobre superficies que puedan causar marcas o rayas.

